

NAMA : ANDI SAPUTRA
KELAS : IN5B
MK : SISTEM PRODUKSI

Rak sepatu



Gambar 2.1.1 Produk Rak Sepatu

Keterangan :

- Kaki – kaki dari kayu
- Penyangga alas dari kayu
- Alas dari kayu
- Sandaran dari kayu

Alat yang digunakan

- Meteran
- Gergaji kayu
- Amplas
- Paku
- Palu
- Pernis
- Pensil

Bagian-bagian produk Rak sepatu

No	Description	Quantity	Make/Buy	Drawing File (<i>p x l</i>)
1	Kaki - kaki	4	Make	60 cm x 5 cm
2	Penyangga Alas	6	Make	15 cm x 10 cm
3	Alas	15	Make	100 cm x 2 cm
4	Sandaran	1	Make	100 cm x 10 cm
5	Paku	42	Buy	1 Inch

Tabel 2.1.3 Bagian-bagian produk rak sepatu

Perencanaan Bill Of Material (BOM)

Berikut ini adalah struktur Bill Of Material Rak Sepatu :

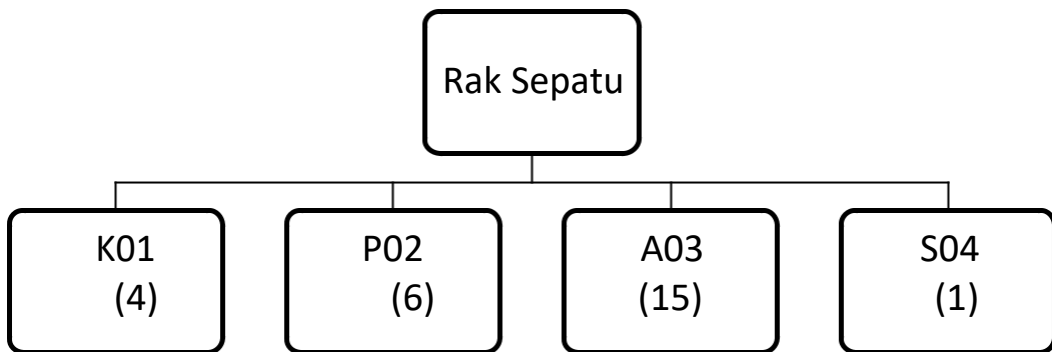

Gambar 2.2.1 Struktur Bill Of Material Rak Sepatu

Keterangan :

K01 : Kaki-kaki
P02 : Penyangga Alas

A03 : Alas

S04 : Sandaran

Peta Proses Operasi (OPC)

Adapaun peta proses operasi produk rak sepatu ini adalah sebagai berikut:

Peta Proses Operasi

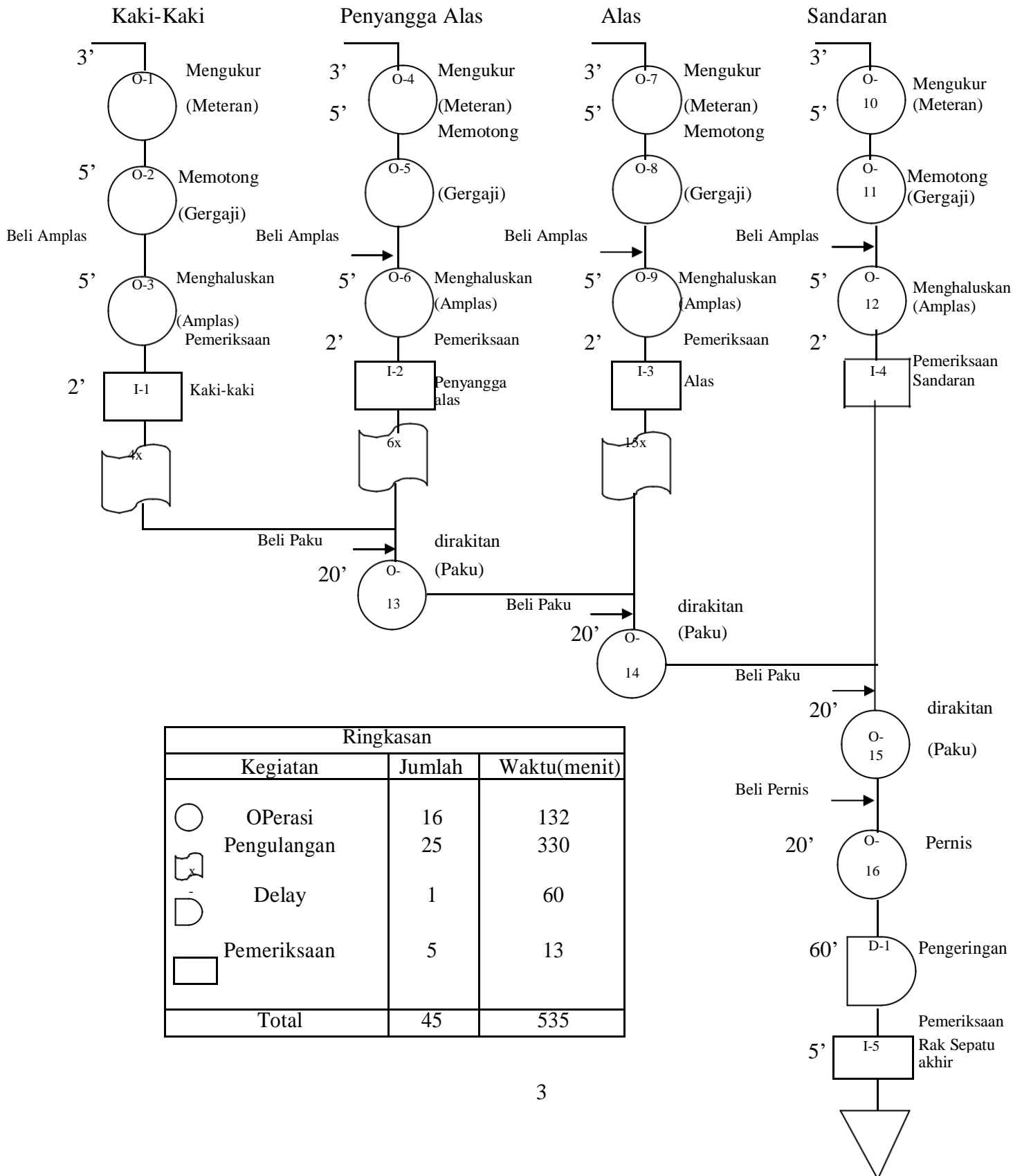

Ringkasan		
Kegiatan	Jumlah	Waktu(menit)
○ Operasi	16	132
○ Pengulangan	25	330
⌋ Delay	1	60
□ Pemeriksaan	5	13
Total	45	535

